

# Schont die Umwelt - sichert die Zukunft

- VITALIS** Die perfekte Lösung für die Aufbereitung häuslicher und kommunaler Abwässer
- VITALIS** Exklusive vollbiologische Kleinkläranlage mit dem optimierten Verfahren des getauchten Festbetts
- VITALIS** Zuverlässig und stabil, da keine beweglichen Teile und Pumpen im Behälter
- VITALIS** Äußerst geringer Schlammanfall - geringe Betriebskosten
- VITALIS** Wetterfeste Außensteuersäule, geräuscharm und immer zugänglich
- VITALIS** Vollbiologische Kleinkläranlage mit der DIBt-Zulassung Nr. Z-55.6-72
- VITALIS** Sämtliche Einbauteile aus Kunststoff oder Edelstahl - absolut korrosionsfrei
- VITALIS** Vollständig betriebsbereit vormontiert - kurze Einbauzeit
- VITALIS** Einzigartiger doppelwandiger Kunststoffbehälter stabil und leicht
- VITALIS** Kompakte Bauform - bis 12 EW in einem Behälter

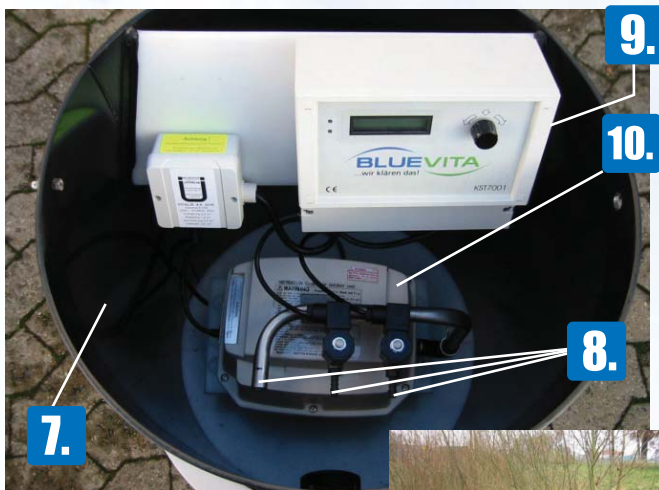

## VITALIS premium



1. Vorklärung
2. Belebung mit Aufwuchsflächen
3. Nachklärung
4. Schlammrückführung
5. Trennwände
6. Luftanschlüsse im Behälter
7. Steuersäule
8. Magnetventile / Luftanschlüsse
9. Programmsteuerung KST 7001 optional mit Urlaubs- bzw. Sparbetrieb
10. Axial-Kolbengebläse

**BLUEVITA®**  
KLÄRANLAGEN

BLUEVITA GmbH & Co.KG  
Gülzer Straße 3  
19258 Boizenburg

Tel.: 038847 6249 00 / Telefax: 038847 6249 01

E-Mail: [info@bluevita.de](mailto:info@bluevita.de) / Internet: [www.bluevita.de](http://www.bluevita.de)

Innovative Umwelt-Technologie

Schont die Umwelt - sichert die Zukunft

# VITALIS

premium

	Behältertyp	Einwohnergleichwerte	Nutzhalt in m <sup>3</sup>	Außendurchmesser in cm	Einbautiefe in cm	Gesamtgewicht in kg
Bezeichnung						
VITALIS 4-6	2015	4-6	4,4	220	235	365
VITALIS 4-6	2315	4-6	5,8	250	240	435
VITALIS 8	2020	8	6,0	220	285	395
VITALIS 8	2315	8	5,8	250	240	445
VITALIS 10	2317	10	6,9	250	265	470
VITALIS 12	2320	12	8,0	250	290	485

Größere Anlagen auf Anfrage

## Kompletter Lieferumfang - einbaufertig

- ✓ Einzigartiger doppelwandiger PE-Behälter
- ✓ Mehrkammer-System ab 4,4 m<sup>3</sup>
- ✓ Spezielle Festbett-Klärtechnik
- ✓ Separate PE-Steuersäule
- ✓ Behälterabdeckung
- ✓ Entlüftungshaube
- ✓ Flexschutzrohr zum Anschluss der Steuersäule und der Entlüftung
- ✓ Luftschläuche & Schlauchschellen
- ✓ Betriebshandbuch und Einbauvorschriften

Ihr **BLUEVITA** -Vertriebspartner:

www.**BLUEVITA**.de



...zur Abholung bereit



...die perfekte Auftriebssicherung



...einfachster Transport



...leichter Einbau



...dauerhafte Funktionsfähigkeit zum Schutz der Umwelt



Innovative Umwelt-Technologie

# Schont die Umwelt - sichert die Zukunft

- VITALIS** Die perfekte Lösung für die Aufbereitung häuslicher und kommunaler Abwässer
- VITALIS** Das System für alle vorhandenen Dreikammergruben aus Beton
- VITALIS** Zuverlässig und stabil, da keine beweglichen Teile und Pumpen im Behälter
- VITALIS** Äußerst geringer Schlammanfall - geringe Betriebskosten
- VITALIS** Wetterfeste Außensteuersäule, geräuscharm und immer zugänglich
- VITALIS** Vollbiologische Kleinkläranlage mit der DIBt-Zulassung Nr. Z-55.6-110
- VITALIS** Sämtliche Einbauteile aus Kunststoff oder Edelstahl - absolut korrosionsfrei
- VITALIS** Kurze Montagezeiten - optimiertes Einbausystem
- VITALIS** Einfacher Einbau der Nachklärung durch einzigartigen PE-Schlammtrichter

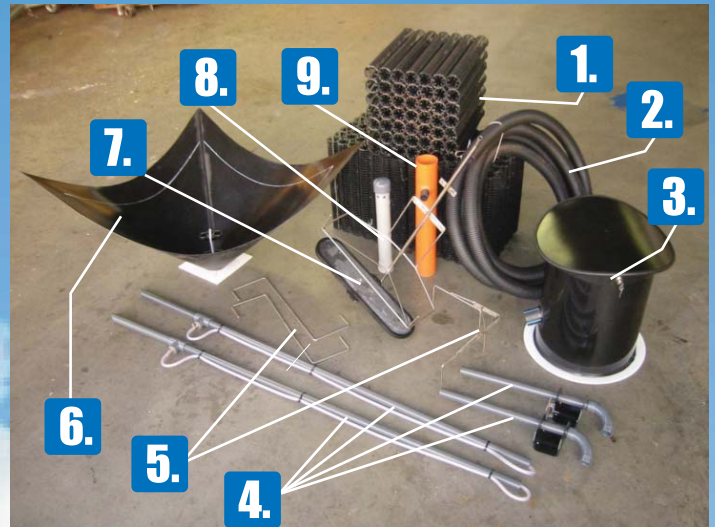

## NRS **VITALIS** premium

1. Aufwuchsflächen
2. Schutzrohr für Luftleitungen
3. Steuersäule
4. Bauteile zur Schlammrückführung
5. Diverse Halterungen
6. Schlammtrichter für die Nachklärung
7. Membranplattenbelüfter
8. Entlüftungshaube
9. Tauchrohr
10. Magnetventile /Luftanschlüsse in der Steuersäule
11. Programmsteuerung KST 7001 optional mit Urlaubs- bzw. Sparbetrieb
12. Axial-Kolbengebläse

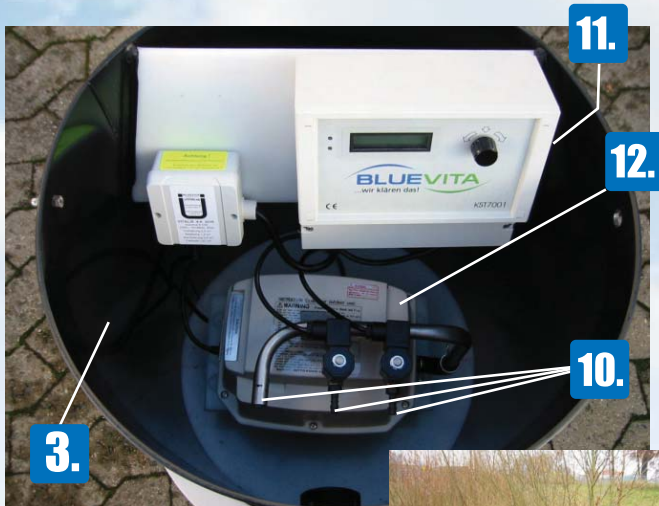

**BLUEVITA**<sup>®</sup>  
KLÄRANLAGEN

BLUEVITA GmbH & Co.KG  
Gülzer Straße 3  
19258 Boizenburg

Tel.: 038847 6249 00 / Telefax: 038847 6249 01

E-Mail: [info@bluevita.de](mailto:info@bluevita.de) / Internet: [www.bluevita.de](http://www.bluevita.de)

Innovative Umwelt-Technologie

Schont die Umwelt - sichert die Zukunft

NRS  
**VITALIS**  
premium

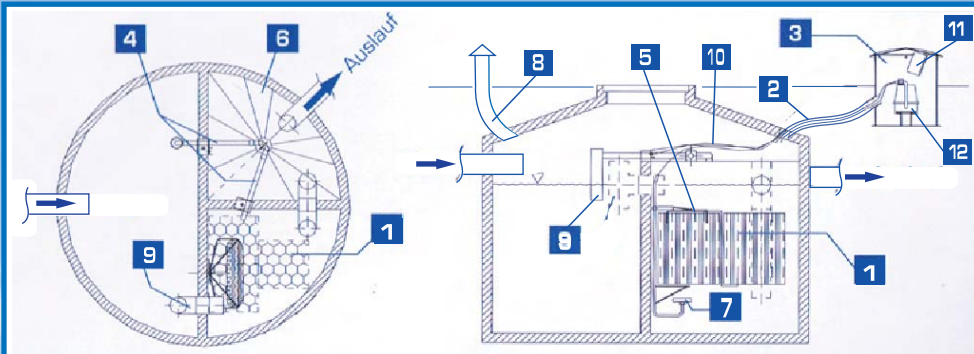

- |                                 |                                |
|---------------------------------|--------------------------------|
| 1. Aufwuchsflächen              | 7. Membranplattenbelüfter      |
| 2. Schutzrohr für Luftleitungen | 8. Entlüftungshaube            |
| 3. Steuersäule                  | 9. Tauchrohr                   |
| 4. Schlammrückführung           | 10. Luftanschlüsse             |
| 5. Diverse Halterungen          | 11. Digitale Programmsteuerung |
| 6. PE-Schlammtrichter           | 12. Gebläse                    |



Vorklärung mit angeschlossenem Zulauf und Schlauchdurchführungen



Belebung mit eingebautem Festbett

Die Einbausätze enthalten unsere bewährte Festbett-Technologie des Systems **VITALIS**.

Standardmäßig sind die Einbausätze ausgelegt für intakte\* Dreikammergruben mit einem Durchmesser bis zu 2,50 m und einer Wassertiefe bis 2,0 m. Für andere Grubengrößen auf Anfrage.

\*Intakt bedeutet: Die Gruben sind nach außen und die Kammern untereinander absolut dicht



Nachklärung mit eingebautem PE-Trichter und Ejektoren zur Schlammrückführung in die Vorklärung sowie in die Belebung

#### Zum Lieferumfang gehören:

- ✓ **Einzigartiger Einbausatz mit spezieller Festbett-Klärtechnik**
- ✓ **Separate PE-Steuersäule**
- ✓ **Entlüftungshaube**
- ✓ **Kabelschutzrohr (Flexrohr) zum Anschluss der Steuersäule und der Entlüftung**
- ✓ **Luftschläuche und Schlauchschellen**
- ✓ **Betriebshandbuch und Einbauvorschriften**

Ihr **BLUEVITA** -Vertriebspartner:

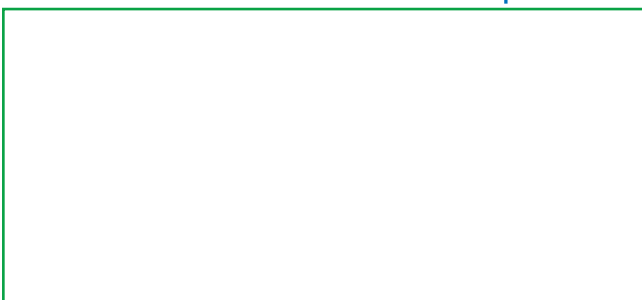

Bei undichter Betongrube, die ideale Alternative: Unsere PE-Kompletanlage

**BLUEVITA**<sup>®</sup>  
KLÄRANLAGEN

www.**BLUEVITA**.de

Innovative Umwelt-Technologie