

Allgemeine bauaufsichtliche Zulassung

Deutsches Institut für Bautechnik
ANSTALT DES ÖFFENTLICHEN RECHTS

**Zulassungsstelle für Bauprodukte und Bauarten
Bautechnisches Prüfamt**

Mitglied der Europäischen Organisation für
Technische Zulassungen EOTA und der Europäischen Union
für das Agrément im Bauwesen UEAtc

Tel.: +49 30 78730-0
Fax: +49 30 78730-320
E-Mail: dibt@dibt.de

Datum: 12. April 2010 Geschäftszeichen: II 31-1.55.3-13/10

Zulassungsnummer:

Z-55.3-318

Geltungsdauer bis:

7. Dezember 2013

Antragsteller:

Decker GmbH
Hinterm Liesch 19, 57250 Netphen

Zulassungsgegenstand:

Kleinkläranlagen mit Abwasserbelüftung aus Polyethylen:

**Belebungsanlagen im Aufstaubetrieb für 4 bis 53 EW;
Ablaufklasse C**

Der oben genannte Zulassungsgegenstand wird hiermit allgemein bauaufsichtlich zugelassen.
Diese allgemeine bauaufsichtliche Zulassung umfasst neun Seiten und zehn Anlagen.



I. ALLGEMEINE BESTIMMUNGEN

- 1 Mit der allgemeinen bauaufsichtlichen Zulassung ist die Verwendbarkeit bzw. Anwendbarkeit des Zulassungsgegenstandes im Sinne der Landesbauordnungen nachgewiesen.
- 2 Sofern in der allgemeinen bauaufsichtlichen Zulassung Anforderungen an die besondere Sachkunde und Erfahrung der mit der Herstellung von Bauprodukten und Bauarten betrauten Personen nach den § 17 Abs. 5 Musterbauordnung entsprechenden Länderregelungen gestellt werden, ist zu beachten, dass diese Sachkunde und Erfahrung auch durch gleichwertige Nachweise anderer Mitgliedstaaten der Europäischen Union belegt werden kann. Dies gilt ggf. auch für im Rahmen des Abkommens über den Europäischen Wirtschaftsraum (EWR) oder anderer bilateraler Abkommen vorgelegte gleichwertige Nachweise.
- 3 Die allgemeine bauaufsichtliche Zulassung ersetzt nicht die für die Durchführung von Bauvorhaben gesetzlich vorgeschriebenen Genehmigungen, Zustimmungen und Bescheinigungen.
- 4 Die allgemeine bauaufsichtliche Zulassung wird unbeschadet der Rechte Dritter, insbesondere privater Schutzrechte, erteilt.
- 5 Hersteller und Vertreiber des Zulassungsgegenstandes haben, unbeschadet weiter gehender Regelungen in den "Besonderen Bestimmungen", dem Verwender bzw. Anwender des Zulassungsgegenstandes Kopien der allgemeinen bauaufsichtlichen Zulassung zur Verfügung zu stellen und darauf hinzuweisen, dass die allgemeine bauaufsichtliche Zulassung an der Verwendungsstelle vorliegen muss. Auf Anforderung sind den beteiligten Behörden Kopien der allgemeinen bauaufsichtlichen Zulassung zur Verfügung zu stellen.
- 6 Die allgemeine bauaufsichtliche Zulassung darf nur vollständig vervielfältigt werden. Eine auszugsweise Veröffentlichung bedarf der Zustimmung des Deutschen Instituts für Bautechnik. Texte und Zeichnungen von Werbeschriften dürfen der allgemeinen bauaufsichtlichen Zulassung nicht widersprechen. Übersetzungen der allgemeinen bauaufsichtlichen Zulassung müssen den Hinweis "Vom Deutschen Institut für Bautechnik nicht geprüfte Übersetzung der deutschen Originalfassung" enthalten.
- 7 Die allgemeine bauaufsichtliche Zulassung wird widerruflich erteilt. Die Bestimmungen der allgemeinen bauaufsichtlichen Zulassung können nachträglich ergänzt und geändert werden, insbesondere, wenn neue technische Erkenntnisse dies erfordern.



II. BESONDERE BESTIMMUNGEN

1 Zulassungsgegenstand und Anwendungsbereich

- 1.1 Zulassungsgegenstand sind Kleinkläranlagen mit Abwasserbelüftung aus Polyethylen zum Erdeinbau, außerhalb von Verkehrsbereichen, die als Belebungsanlagen im Aufstaubetrieb in verschiedenen Baugrößen für 4 bis 53 EW entsprechend Anlage 1 betrieben werden.
Kleinkläranlagen mit Abwasserbelüftung dienen der aeroben biologischen Behandlung des im Trennverfahren erfassten häuslichen Schmutzwassers und gewerblichen Schmutzwassers soweit es mit häuslichem Schmutzwasser vergleichbar ist.
- 1.2 Der Kleinkläranlage dürfen nicht zugeleitet werden:
- gewerbliches Schmutzwasser, soweit es nicht häuslichem Schmutzwasser vergleichbar ist
 - Fremdwasser, wie z. B.
 - Kühlwasser
 - Ablaufwasser von Schwimmbecken
 - Niederschlagswasser
 - Drainagewasser
- 1.3 Mit dieser allgemeinen bauaufsichtlichen Zulassung werden neben den bauaufsichtlichen auch die wasserrechtlichen Anforderungen im Sinne der Verordnungen der Länder zur Feststellung der wasserrechtlichen Eignung von Bauprodukten und Bauarten durch Nachweise nach den Landesbauordnungen (WasBauPVO) erfüllt.
- 1.4 Die allgemeine bauaufsichtliche Zulassung wird unbeschadet der Prüf- oder Genehmigungsvorbehalte anderer Rechtsbereiche (Erste Verordnung zum Geräte- und Produktsicherheitsgesetz (Verordnung über das Inverkehrbringen elektrischer Betriebsmittel zur Verwendung innerhalb bestimmter Spannungsgrenzen – 1. GPSGV), Gesetz über die elektromagnetische Verträglichkeit von Geräten – (EMVG), Elfte Verordnung zum Geräte- und Produktsicherheitsgesetz (Explosionsschutzverordnung–11. GPSGV), Neunte Verordnung zum Geräte- und Produktsicherheitsgesetz (Maschinenverordnung – 9. GPSGV)) erteilt.



2 Bestimmungen für das Bauprodukt

2.1 Eigenschaften und Anforderungen

2.1.1 Eigenschaften

Die Kleinkläranlagen entsprechend der Funktionsbeschreibung in den Anlagen 7 und 8 wurden gemäß Anhang B DIN EN 12566-3¹ auf einem Prüffeld hinsichtlich der Reinigungsleistung geprüft und entsprechend den Zulassungsgrundsätzen des Deutschen Instituts für Bautechnik (DIBt), Stand Mai 2009, beurteilt.

Damit erfüllen die Anlagen mindestens die Anforderungen nach AbwV Anhang 1, Teil C, Ziffer 4. Die Kleinkläranlagen haben im Rahmen der bauaufsichtlichen Zulassung folgende Prüfkriterien im Ablauf eingehalten:

- BSB₅: ≤ 25 mg/l aus einer 24 h-Mischprobe, homogenisiert
≤ 40 mg/l aus einer qualifizierten Stichprobe, homogenisiert
- CSB: ≤ 100 mg/l aus einer 24 h-Mischprobe, homogenisiert
≤ 150 mg/l aus einer qualifizierten Stichprobe, homogenisiert
- Abfiltrierbare Stoffe: ≤ 75 mg/l aus einer qualifizierten Stichprobe

¹ DIN EN 12566-3:2009-07

"Kleinkläranlagen für bis zu 50 EW Teil 3: Vorgefertigte und/oder vor Ort montierte Anlagen zur Behandlung von häuslichem Schmutzwasser"

Die Bestätigung der Übereinstimmung der nach Abschnitt 3 vor Ort fertig eingebauten Anlage mit den Bestimmungen dieser allgemeinen bauaufsichtlichen Zulassung muss mit einer Übereinstimmungserklärung der einbauenden Firma auf der Grundlage der im Abschnitt 2.3.2 aufgeführten Prüfungen und Kontrollen erfolgen.

2.3.2 Werkseigene Produktionskontrolle

In jedem Herstellwerk ist eine werkseigene Produktionskontrolle einzurichten und durchzuführen. Unter werkseigener Produktionskontrolle wird die vom Hersteller vorzunehmende kontinuierliche Überwachung der Produktion verstanden, mit der dieser sicherstellt, dass die von ihm hergestellten Bauprodukte den Bestimmungen dieser allgemeinen bauaufsichtlichen Zulassung entsprechen.

Die werkseigene Produktionskontrolle besteht aus:

- Beschreibung und Überprüfung der Ausgangsmaterialien und der Bauteile:

Der Hersteller des Behälters hat an Hand von Bescheinigungen 2.3/3.1.B nach DIN EN 10204⁴ des Herstellers des Ausgangsmaterials nachzuweisen, dass die Formmasse den festgelegten Anforderungen entspricht.

Der Schmelzindex und die Dichte des Formstoffes (Behälter) ist an anfallenden Abschnitten (z. B. Stutzen, Öffnungen) nach Betriebsanlauf, Chargenwechsel jedoch mindestens einmal im Fertigungsmonat auf Einhaltung der nachfolgenden Anforderungen zu prüfen.

Eigenschaft	Einheit	Prüfgrundlage	Anforderung
Schmelzindex	g/(10 min)	DIN EN ISO 1133 ⁵ MFR 190/2,16	max. MFR = MFR 190/2,16 _(a) + 15 %
Dichte	g/cm ³	DIN EN ISO 1183-1 ⁶	D _(e) = D _(a) ± 15 %

Index a = gemessener Wert vor der Verarbeitung (Formmassen)

Index e = gemessener Wert nach der Verarbeitung (am Behälter)

- Kontrollen und Prüfungen, die am fertigen Produkt durchzuführen sind:

- Es sind
- die relevanten Abmessungen des Behälters
 - die Durchmesser und die höhenmäßige Anordnung von Zu- und Ablauf
 - die Querschnitte und höhenmäßige Anordnung von eventuellen Durchtrittsöffnungen
 - die Einbautiefe und die Höhe über dem Wasserspiegel von Tauchrohr und Tauchwand
 - Anordnung und Position der Einbauteile

festzustellen und auf Übereinstimmung mit den Festlegungen in den Anlagen zu dieser allgemeinen bauaufsichtlichen Zulassung zu prüfen.

- Prüfung der Wasserundurchlässigkeit:

Vom bevollmächtigten Sachkundigen des Behälterherstellers ist unter Beachtung der Anforderungen gemäß Punkt 7 der DIN 4261-101⁷ die Dichtheitsprüfung von innen durchzuführen.



⁴ DIN EN 10204:2005-01

⁵ DIN EN ISO 1133:2000-02

⁶ DIN EN ISO 1183-1:2000-07

⁷ DIN 4261-101:1998-02

"Metallische Erzeugnisse; Arten von Prüfbescheinigungen"

"Kunststoffe - Bestimmung der Schmelze-Massefließrate (MFR) und der Schmelze-Volumenfließrate (MVR) von Thermoplasten"

"Kunststoffe - Verfahren zur Bestimmung der Dichte von nichtverschäumten Kunststoffen"

"Kleinkläranlagen, Anlagen ohne Abwasserbelüftung, Grundsätze zur werkseigenen Produktionskontrolle und Fremdüberwachung"

Die Ergebnisse der werkseigenen Produktionskontrolle sind aufzuzeichnen und auszuwerten. Die Aufzeichnungen müssen mindestens folgende Angaben enthalten:

- Bezeichnung des Bauprodukts bzw. der Ausgangsmaterialien und der Bestandteile
- Art der Kontrolle oder Prüfung
- Datum der Herstellung und der Prüfung des Bauprodukts bzw. der Ausgangsmaterialien oder der Bestandteile
- Ergebnis der Kontrollen und Prüfungen und, soweit zutreffend, Vergleich mit den Anforderungen
- Unterschrift des für die werkseigene Produktionskontrolle Verantwortlichen

Bei ungenügendem Prüfergebnis sind vom Hersteller unverzüglich die erforderlichen Maßnahmen zur Abstellung des Mangels zu treffen. Bauprodukte, die den Anforderungen nicht entsprechen, sind so zu handhaben, dass Verwechslungen mit übereinstimmenden ausgeschlossen werden. Nach Abstellung des Mangels ist - soweit technisch möglich und zum Nachweis der Mängelbeseitigung erforderlich - die betreffende Prüfung unverzüglich zu wiederholen.

Die Aufzeichnungen sind mindestens fünf Jahre aufzubewahren. Sie sind dem Deutschen Institut für Bautechnik, der zuständigen obersten Bauaufsichtsbehörde oder der zuständigen Wasserbehörde auf Verlangen vorzulegen.

3 Bestimmungen für den Einbau

3.1 Einbaustelle

Bei der Wahl der Einbaustelle ist darauf zu achten, dass die Kleinkläranlage jederzeit zugänglich und die Schlammabnahme jederzeit sichergestellt ist. Der Abstand der Anlage von vorhandenen und geplanten Wassergewinnungsanlagen muss so groß sein, dass Beeinträchtigungen nicht zu besorgen sind. In Wasserschutzgebieten sind die jeweiligen landesrechtlichen Vorschriften zu beachten.

Der Einbau der Kleinkläranlagen darf nur außerhalb von Verkehrsbereichen erfolgen. Die Einbaustelle ist durch geeignete Maßnahmen (Einfriedung, Warnschilder) gegen unbeabsichtigtes Überfahren zu sichern.

Beim Einbau in Grundwasserbereich sind Sicherungsmaßnahmen gegen Auftrieb vorzusehen. In diesem Fall ist ein örtlich angepasster Standsicherheitsnachweis erforderlich.

3.2 Allgemeine Bestimmungen

Der Einbau ist nur von solchen Firmen durchzuführen, die über fachliche Erfahrungen, geeignete Geräte und Einrichtungen sowie über ausreichend geschultes Personal verfügen. Zur Vermeidung von Gefahren für Beschäftigte und Dritte sind die einschlägigen Unfallverhütungsvorschriften zu beachten.

Der Einbau ist gemäß der Einbauanleitung des Herstellers, in der die Randbedingungen des Standsicherheitsnachweises berücksichtigt sind, vorzunehmen (Auszug wesentlicher Punkte aus der Einbauanleitung siehe Anlagen 9 und 10 dieser allgemeinen bauaufsichtlichen Zulassung). Die Einbauanleitung muss auf der Baustelle vorliegen.

Die Abdeckungen sind gegen unbefugtes Öffnen abzusichern.

3.3 Prüfung der Wasserdichtheit nach dem Einbau

Außenwände und Sohlen der Anlagenteile sowie Rohranschlüsse müssen dicht sein. Zur Prüfung ist die Anlage nach dem Einbau bis zur Oberkante Behälter (entspricht: Unterkante Abdeckung) mit Wasser zu füllen. Bei Behältern aus Polyethylen ist Wasserverlust nicht zulässig.

Gleichwertige Prüfverfahren nach DIN EN 1610 sind zugelassen.



Diese Prüfung der Wasserdichtheit in betriebsbereitem Zustand schließt nicht den Nachweis der Dichtheit bei ansteigendem Grundwasser oberhalb der Abdeckung bzw. des Konus ein. In diesem Fall sind durch die zuständige Behörde vor Ort besondere Maßnahmen zur Prüfung der Wasserdichtheit festzulegen.

3.4 Inbetriebnahme

Der Betreiber ist bei der Inbetriebnahme der Anlage vom Antragsteller oder von einer anderen fachkundigen Person einzuweisen. Die Einweisung ist vom Einweisenden zu bescheinigen.

Das Betriebsbuch mit Betriebs- und Wartungsanleitung ist dem Betreiber zu übergeben.

4 Bestimmungen für Nutzung, Betrieb und Wartung

4.1 Allgemeines

Die unter Abschnitt 2.1.1 bestätigten Eigenschaften sind im Vor-Ort-Einsatz nur erreichbar, wenn Betrieb und Wartung entsprechend den nachfolgenden Bestimmungen durchgeführt werden.

Kleinkläranlagen müssen stets betriebsbereit sein. Störungen an technischen Einrichtungen müssen akustisch und/oder optisch angezeigt werden.

Die Kleinkläranlagen müssen mit einer netzunabhängigen Stromausfallüberwachung mit akustischer und/oder optischer Alarmgebung ausgestattet sein.

In Kleinkläranlagen darf nur Abwasser eingeleitet werden, das diese weder beschädigt noch ihre Funktion beeinträchtigt (siehe DIN 1986-3⁸).

Der Hersteller der Anlage hat eine Anleitung für den Betrieb und die Wartung einschließlich der Schlammabnahme, die mindestens die Bestimmungen dieser allgemeinen bauaufsichtlichen Zulassung enthalten müssen aufzustellen und dem Betreiber der Anlage auszuhändigen.

Alle Anlagenteile, die der regelmäßigen Wartung bedürfen, müssen jederzeit sicher zugänglich sein.

Betrieb und Wartung sind so einzurichten, dass

- Gefährdungen der Umwelt nicht zu erwarten sind, was besonders für die Entnahme, den Abtransport und die Unterbringung von Schlamm aus Kleinkläranlagen gilt;
- die Kleinkläranlagen in ihrem Bestand und in ihrer bestimmungsgemäßen Funktion nicht beeinträchtigt oder gefährdet werden;
- das für die Einleitung vorgesehene Gewässer nicht über das erlaubte Maß hinaus belastet oder sonst nachteilig verändert wird;
- keine nachhaltig belästigende Gerüche auftreten.

Muss zu Reparatur- oder Wartungszwecken in die Kleinkläranlage eingestiegen werden, ist besondere Vorsicht geboten. Die entsprechenden Unfallverhütungsvorschriften sind einzuhalten.

4.2 Nutzung

Die Zahl der Einwohner, deren Abwasser den Kleinkläranlagen jeweils höchstens zugeführt werden darf (max. EW) richtet sich nach den Angaben in der Anlage 6 dieser allgemeinen bauaufsichtlichen Zulassung.



4.3 Betrieb

4.3.1 Allgemeines

Der Betreiber muss die Arbeiten durch eine von ihm beauftragte sachkundige⁹ Person durchführen lassen, wenn er selbst nicht die erforderliche Sachkunde besitzt.

Der Betreiber hat in regelmäßigen Zeitabständen alle Arbeiten durchzuführen, die im Wesentlichen die Funktionskontrolle der Anlage sowie ggf. die Messung der wichtigsten Betriebsparameter zum Inhalt haben; dabei ist die Betriebsanleitung zu beachten.

4.3.2 Tägliche Kontrolle

Es ist zu kontrollieren, ob die Anlage in Betrieb ist.

4.3.3 Monatliche Kontrollen

Es sind folgende Kontrollen durchzuführen:

- Sichtprüfung des Ablaufes auf Schlammabtrieb
- Kontrolle der Zu- und Abläufe auf Verstopfung (Sichtprüfung)
- Feststellen von Schwimmschlamm Bildung und gegebenenfalls Entfernen des Schwimmschlammes (in den Schlammspeicher)
- Ablesen des Betriebsstundenzählers von Gebläse und Pumpen und Eintragen in das Betriebsbuch

Festgestellte Mängel oder Störungen sind unverzüglich vom Betreiber bzw. von einem beauftragten Fachmann zu beheben und im Betriebsbuch zu vermerken.

4.4 Wartung

Die Wartung ist von einem Fachbetrieb (Fachkundige)¹⁰ mindestens zweimal im Jahr (im Abstand von ca. sechs Monaten) durchzuführen.

Der Inhalt der Wartung ist mindestens folgender:

- Einsichtnahme in das Betriebsbuch mit Feststellung des regelmäßigen Betriebes (Soll-Ist-Vergleich)
- Funktionskontrolle der betriebswichtigen maschinellen, elektrotechnischen und sonstigen Anlageteile wie Gebläse und Pumpen bzw. Luftheber
- Wartung von Gebläse und Pumpen nach Angaben der Hersteller
- Funktionskontrolle der Steuerung und der Alarmfunktion
- Einstellen optimaler Betriebswerte wie Sauerstoffversorgung und Schlammvolumenanteil
- Prüfung der Schlammhöhe in der Vorklärung mit Schlammspeicher. Gegebenenfalls Veranlassung der Schlammabfuhr durch den Betreiber. Für einen ordnungsgemäßen Betrieb der Kleinkläranlage ist eine bedarfsgerechte Schlammentsorgung geboten. Die Schlammentsorgung ist spätestens bei 70 % Füllung des Schlammspeichers mit Schlamm zu veranlassen
- Durchführung von allgemeinen Reinigungsarbeiten, z. B. Beseitigung von Ablagerungen
- Überprüfung des baulichen Zustandes der Anlage
- Kontrolle der ausreichenden Be- und Entlüftung
- die durchgeführte Wartung ist im Betriebshandbuch zu vermerken



⁹ Als "sachkundig" werden Personen des Betreibers oder beauftragter Dritter angesehen, die auf Grund ihrer Ausbildung, ihrer Kenntnisse und ihrer durch praktische Tätigkeit gewonnenen Erfahrungen gewährleisten, dass sie Eigenkontrollen an Kleinkläranlagen sachgerecht durchführen.

¹⁰ Fachbetriebe sind betreiberunabhängige Betriebe, deren Mitarbeiter (Fachkundige) aufgrund ihrer Berufsausbildung und der Teilnahme an einschlägigen Qualifizierungsmaßnahmen über die notwendige Qualifikation für Betrieb und Wartung von Kleinkläranlagen verfügen.

Untersuchungen im Belebungsbecken:

- Sauerstoffkonzentration
- Schlammvolumenanteil

Im Rahmen der Wartung ist eine Stichprobe des Ablaufes zu entnehmen. Dabei sind folgende Werte zu überprüfen:

- Temperatur
- pH-Wert
- absetzbare Stoffe
- CSB

Die Feststellungen und durchgeführten Arbeiten sind in einem Wartungsbericht zu erfassen. Der Wartungsbericht ist dem Betreiber zuzuleiten. Der Betreiber hat den Wartungsbericht dem Betriebshandbuch beizufügen und dieses der zuständigen Bauaufsichtsbehörde bzw. der zuständigen Wasserbehörde auf Verlangen vorzulegen.

Herold



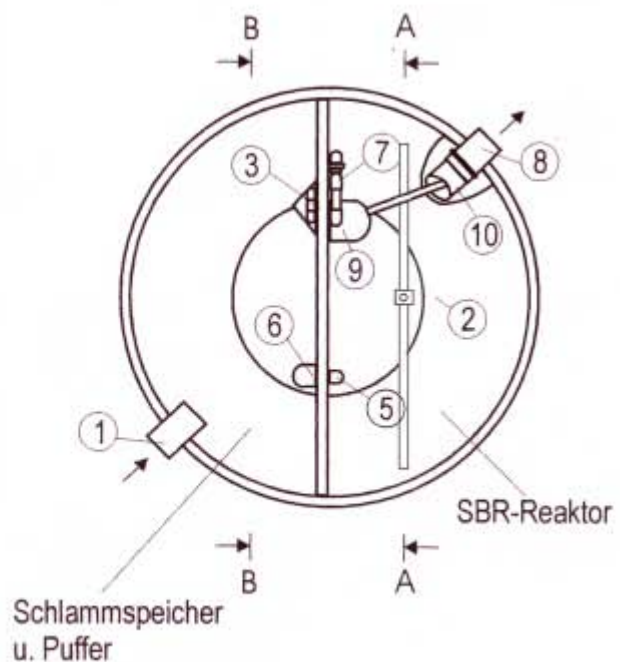
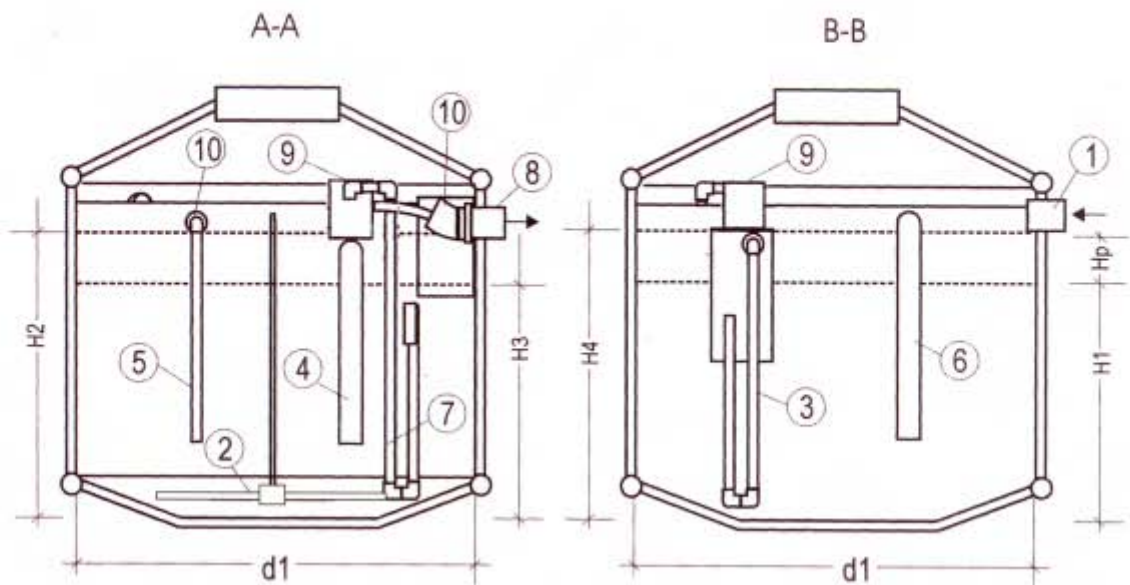

- 1 Zulaufrohr DN 150
- 2 Belüftungseinrichtung
- 3 Heber für Beschickung mit Tauchwand
- 4 Fallrohr für Beschickung
- 5 Heber für Ü-Schlammabzug
- 6 Fallrohr für Ü-Schlammabzug
- 7 Heber für Klarwasserabzug
- 8 Ablaufrohr DN 150
- 9 Probenahmebehälter
- 10 Notüberlauf mit Tauchwand



decker
abwassertechnik
Hinterm Liesch 19
D-57250 Netphen
Tel.: (0271) 77 30 40

Kleinkläranlagen mit Abwasserbelüftung aus PE
Belebungsanlagen im Aufstaubetrieb für 4 bis 53 E
Typ EBA PE

Anlage 1
zur allgemeinen Bauaufsichtlichen Zulassung Nr. 2-55.3-318 vom: 12.04.2010

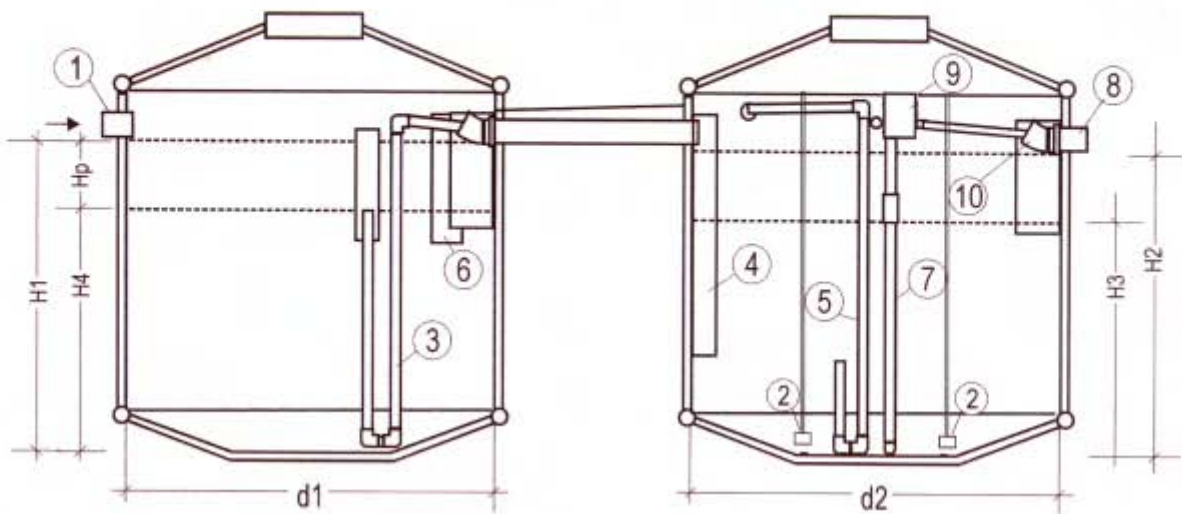

Schlamm Speicher
u. Puffer

SBR-Reaktor

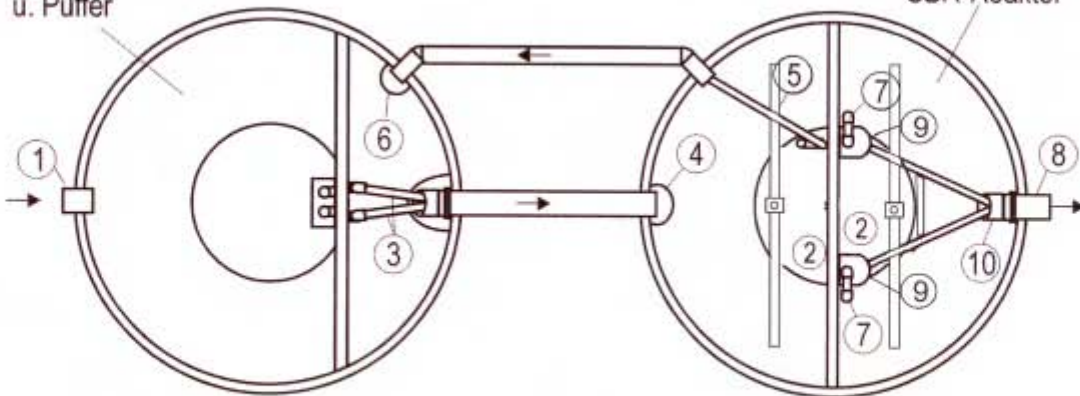

- | | |
|---------------------------------------|-------------------------------|
| 1 Zulaufrohr DN 150 | 6 Fallrohr für Ü-Schlammabzug |
| 2 Belüftungseinrichtung | 7 Heber für Klarwasserabzug |
| 3 Heber für Beschickung mit Tauchwand | 8 Ablaufrohr DN 150 |
| 4 Fallrohr für Beschickung | 9 Probenahmebehälter |
| 5 Heber für Ü-Schlammabzug | 10 Notüberlauf mit Tauchwand |



decker
abwassertechnik

Hinterm Liesch 19
D-57250 Netphen
Tel.: (0271) 77 30 40

Kleinkläranlagen mit Abwasser-
belüftung aus PE
Belebungsanlagen im Aufstaubetrieb

Typ ZBA PE

Anlage Z

zur allgemeinen Bauaufsichtlichen
Zulassung Nr. Z-55.3-318
vom: 12.04.2010

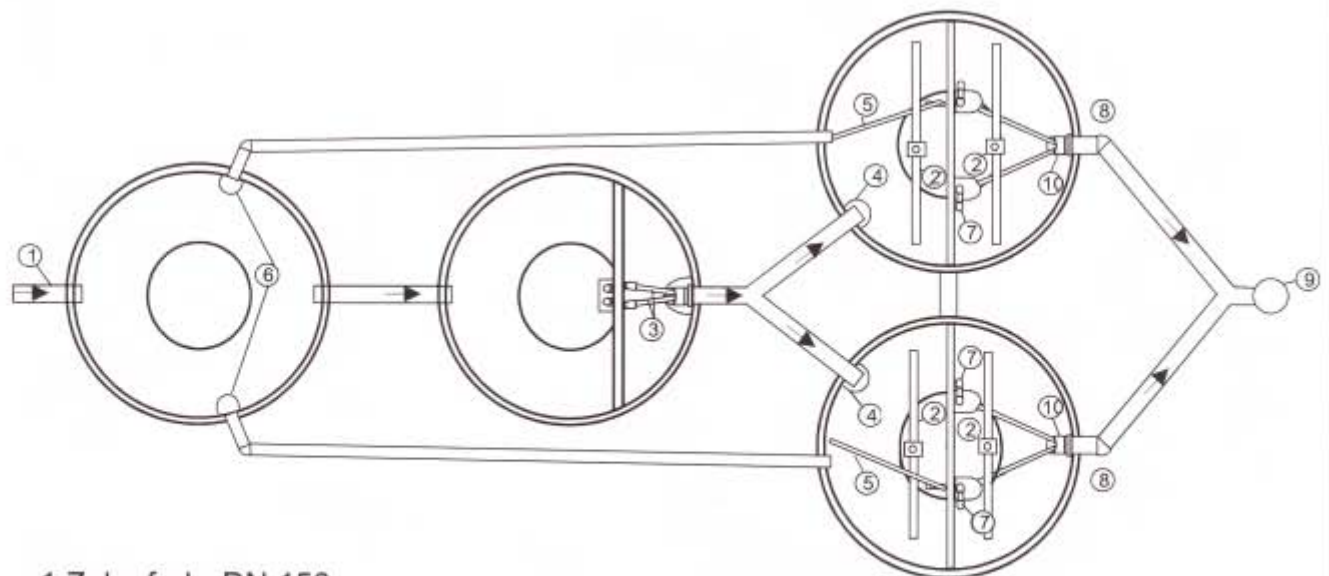
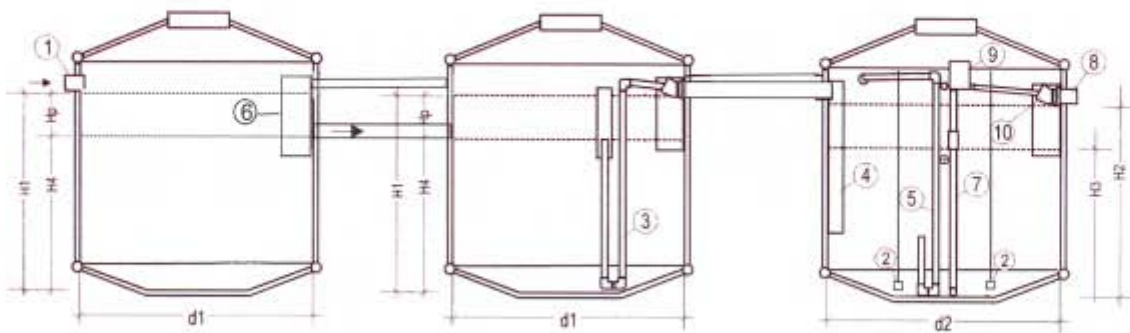

1 Zulaufrohr DN 150

2 Belüftungseinrichtung

3 Heber für Beschickung
mit Tauchwand

4 Fallrohr für Beschickung

5 Heber für Ü-Schlammabzug

6 Fallrohr für Ü-Schlammabzug

7 Heber für Klarwasserabzug

8 Ablaufrohr DN 150

9 Probenahmeschacht

10 Notüberlauf mit Tauchwand



decker
abwassertechnik

Hinterm Liesch 19
D-57250 Netphen
Tel.: (0271) 77 30 40

Kleinkläranlagen mit Abwasser-
belüftung aus PE
Belebungsanlagen im Aufstaubetrieb

Typ VBA PE

Anlage 3

zur allgemeinen Bauaufsichtlichen
Zulassung Nr. 2-55.3-318
vom: 12.04.2010

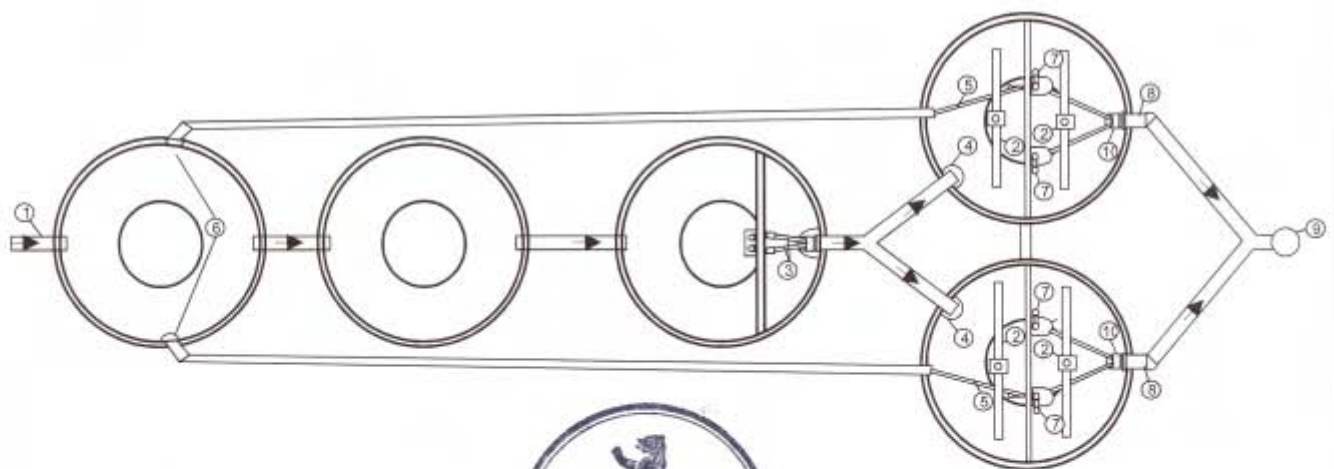
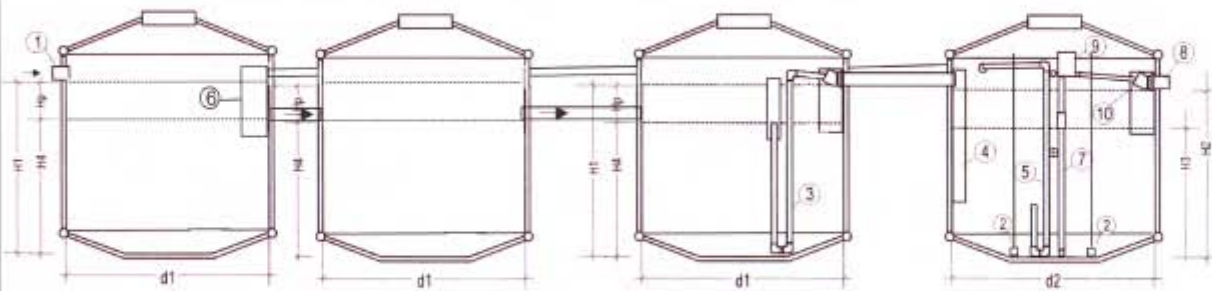

1 Zulaufrohr DN 150

2 Belüftungseinrichtung

3 Heber für Beschickung
mit Tauchwand

4 Fallrohr für Beschickung

5 Heber für Ü-Schlammabzug

6 Fallrohr für Ü-Schlammabzug

7 Heber für Klarwasserabzug

8 Ablaufrohr DN 150

9 Probenahmeschacht

10 Notüberlauf mit Tauchwand

decker
abwassertechnik

Hinterm Liesch 19
D-57250 Netphen
Tel.: (0271) 77 30 40

Kleinkläranlagen mit Abwasser-
belüftung aus PE
Belebungsanlagen im Aufstaubetrieb

Typ FBA PE

Anlage 4

zur allgemeinen Bauaufsichtlichen
Zulassung Nr. 2-55.3-318
vom: 12.04.2010

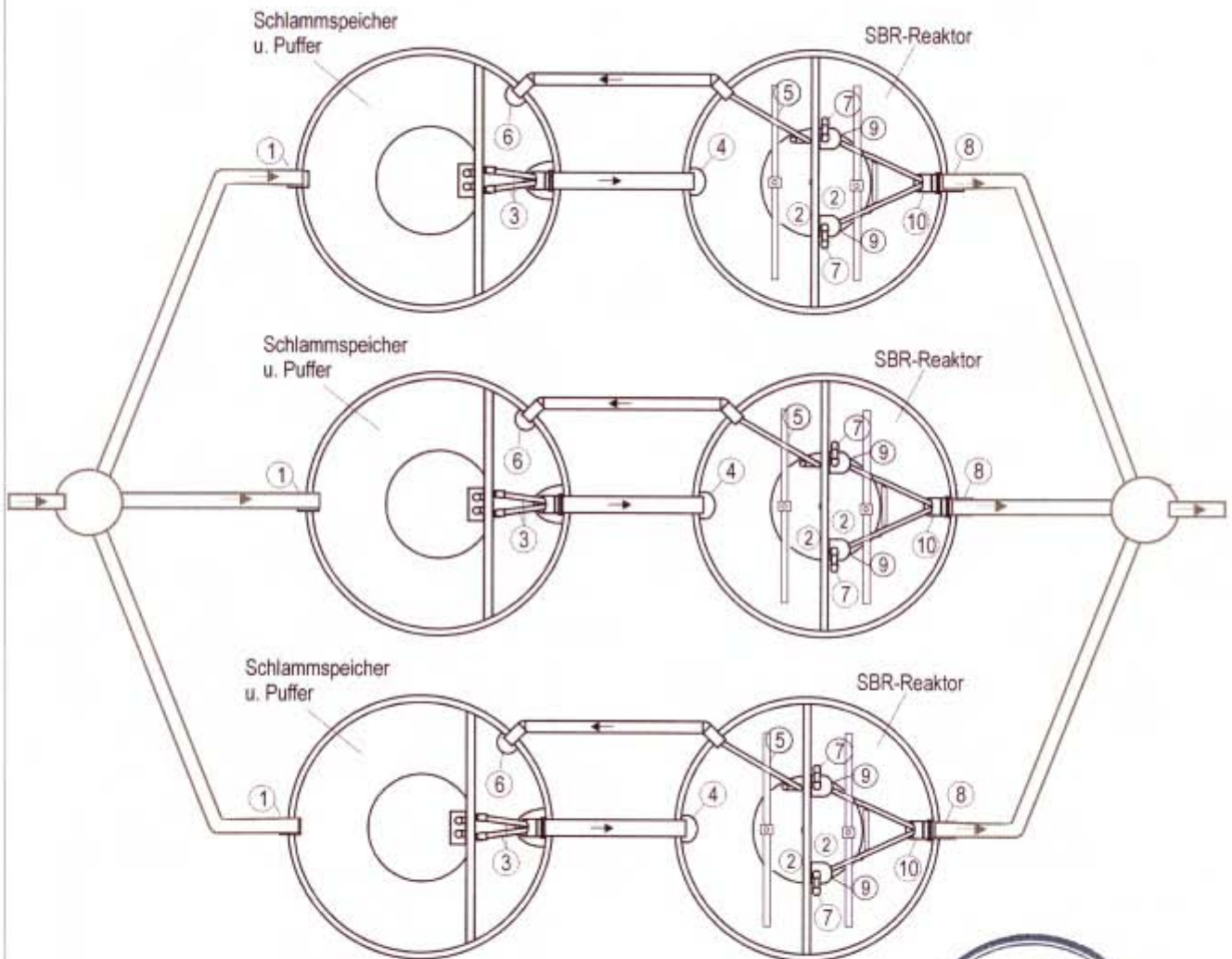

- | | |
|---------------------------------------|-------------------------------|
| 1 Zulaufrohr DN 150 | 6 Fallrohr für Ü-Schlammabzug |
| 2 Belüftungseinrichtung | 7 Heber für Klarwasserabzug |
| 3 Heber für Beschickung mit Tauchwand | 8 Ablaufrohr DN 150 |
| 4 Fallrohr für Beschickung | 9 Probenahmebehälter |
| 5 Heber für Ü-Schlammabzug | 10 Notüberlauf mit Tauchwand |

decker
abwassertechnik

Hinterm Liesch 19
D-57250 Netphen
Tel.: (0271) 77 30 40

Kleinkläranlagen mit Abwasser-
belüftung aus PE
Belebungsanlagen im Aufstaubetrieb

Typ SBA PE

Anlage 5

zur allgemeinen Bauaufsichtlichen
Zulassung Nr. 2-55.3-318
vom: 12.04.2010

Verfahrensbeschreibung SBR-Kläranlage

Das Verfahren dieser Kleinkläranlage beruht auf dem Prinzip des SBR-Verfahrens (Sequencing Batch Reaktor) der neuesten Generation.

Sequencing Batch bedeutet, dass die Anlage nicht mit dem natürlichen Abwasseranfall frei durchflossen wird, sondern dass statt dessen festgelegte Mengen Abwassers aus dem integrierten Puffer jeweils in den SBR – Reaktor befördert und nacheinander in Reinigungszyklen abgearbeitet werden (die Kleinkläranlage arbeitet nach dem Aufstausystem) .

Bei dieser Technologie setzt die Fa. Decker im Abwasser keine drehenden Teile ein. Der Abwasser- und Schlammtransport erfolgt über Druckluft betriebene, Verschleiß freie Hebeanlagen (Mammutpumpen).

Anlagenaufbau

Die Anlage besteht aus:

- einer mechanischen Reinigungsstufe mit Pufferwirkung und dem
- nachgeschalteten SBR - Reaktor.

Mechanische Reinigungsstufe:

Die mechanische Reinigungsstufe erfüllt dabei die folgenden Aufgaben:

- Das mit Grobstoffen belastete Abwasser fließt der Anlage im freien Gefälle zu. Die Grobstoffe werden in dieser ersten Stufe durch mechanische Trennung (Abscheidung durch Schwerkraft) abgeschieden.
- Zusätzlich wird in der mechanischen Reinigungsstufe der Überschussschlamm aus dem biologischen Prozeß gespeichert.
- Darüber hinaus wird ein Teil der ersten Stufe als Pufferraum genutzt.

Der Puffer ist auf die Speicherung der während eines SBR-Zyklus zufließenden Abwassermenge ausgelegt. Die Größe des Puffers ergibt sich aus einer einfachen Speicherbemessung unter Berücksichtigung der üblichen Verteilung des Abwasserzuflusses über den Tag inkl. eines Badewannenstosses.

Um bei hydraulischer Überlastung einen Rückstau in das Zulaufrohr auszuschließen, wurde zwischen erster Stufe (mechanische Reinigung, Schlamm-speicher und Puffer) und zweiter Stufe (SBR - Reaktor) ein Notüberlauf vorgesehen.



Anlage 7
zur allgemeinen bauaufsichtlichen
Zulassung Nr. Z-55.3-318
vom 12.04.2010

Im SBR-Reaktor werden folgende Phasen gesteuert:

Phase Beschickung

Das im Schlamm Speicher / Puffer zwischengelagerte Rohabwasser wird über einen Druckluftheber dem SBR-Reaktor zugeführt.

Phase Belüftung

In der Belüftungsphase wird das Abwasser belüftet. Die Belüftung erfolgt wahlweise über Rohrbelüfter oder Platten - Belüfter. Dadurch werden sowohl die Mikroorganismen mit Sauerstoff versorgt als auch der komplette Reaktorinhalt durchmischt. Zur Druckluftherzeugung wird ein Luftverdichter eingesetzt. Die Belüftung wird intermittierend betrieben.

Phase Absetzphase

In dieser Phase erfolgt keine Belüftung, so dass sich der Belebtschlamm absetzen kann. Es bildet sich im oberen Bereich eine Klarwasserzone und am Boden eine Schlammsschicht.

Phase Klarwasserabzug

In der Klarwasserabzugsphase wird das biologisch gereinigte Abwasser (Klarwasser) aus der SBR-Stufe abgezogen. Dieser Pumpvorgang erfolgt ebenfalls mit einem Druckluftheber, der so angeordnet ist, dass weder Bodenschlamm noch eventuell auftretender Schwimmschlamm mit angesaugt wird. Das gereinigte Abwasser wird einem Vorfluter bzw. einer Verrieselung oder sonstigen Nutzung zugeführt.

Phase Überschussschlammabzug

In dieser Phase wird mittels eines Drucklufthebers der Überschussschlamm in den Schlamm Speicher zur Speicherung zurückgeführt.



Anlage 8
zur allgemeinen bauaufsichtlichen
Zulassung Nr. 2-55.3-318
vom 12.04.2010

Transport und Einbauvorschriften

Transport

Der Behälter muss so transportiert werden, dass er nicht unzulässig belastet wird und eine Lageveränderung während des Transportes ausgeschlossen ist. Im Falle einer Verspannung ist diese so vorzunehmen, dass eine Beschädigung der Kunststoffwand des Behälters ausgeschlossen ist (z. B. durch Verwendung von Gewebegurten, Hanfseilen). Die Verwendung von Drahtseilen oder Ketten ist nicht zulässig.

Für das Auf- bzw. Abladen des Behälters ist eine werkseitige Lasttraverse zu verwenden. Der Behälter muss auf eine geeignete ebene Unterlage so abgesetzt werden, dass punktförmige und stoßartige Belastungen vermieden werden. Ein Rollen oder Schleifen des Behälters ist nicht zulässig. Die werkseitige Lasttraverse ist für die Handhabung der größten leeren Behälter ausgelegt; ein Anheben oder Bewegen von wassergefüllten oder bereits eingebauten Behältern ist nicht zulässig! Der Aufenthalt unter einem schwebenden Behälter ist grundsätzlich nicht erlaubt.

Baugrube

Die Baugrube ist nach DIN 4124 unter Beachtung der Unfallverhütungsvorschriften anzulegen. Der Untergrund der Baugrube muss ausreichend tragfähig sein. Auf die tragfähige, verdichtete Baugrubensohle wird eine Bettungsschicht aus Sand 0/4, 10 cm dick eingebracht, auf Lehre abgezogen und ebenfalls ausreichend verdichtet. Der Behälter wird auf die vorbereitete Sohle gestellt und die notwendigen vorbereiteten Rohrverbindungen für die Gebäude-, Grund- und Anschlussleitungen hergestellt. Um den Behälter während der Verdichtungsarbeiten gegen Lageverschiebungen und Hochdrücken zu sichern, ist er vor der lageweisen Verfüllung ca. 90% mit Wasser zu füllen. Zum Schutz der Kunststoffwand ist der gesamte Behälter mit 15 cm Füllsand 0/4 zu umhüllen.

Einbau und Verdichtung des Sandes und des Erdstoffes muss in Lagen von 50 cm erfolgen. Zur Verdichtung sind leichte Verdichtungsgeräte ohne scharfe Kanten und Ecken zu verwenden (keine Motorstampfhammer an der Behälterwand verwenden). Der lagenweise Einbau und die Verdichtung sind gleichmäßig über den gesamten Umfang mit großer Sorgfalt durchzuführen.

Hinweis zum Einbau bei Gefährdung durch Auftrieb infolge Grundwasser

Beim Einbau im auftriebsgefährdeten Bereich ist folgendes zu beachten:

Zum Schutz der Gründungssohle ist eine entsprechende Wasserhaltung anzulegen und zu betreiben. Ist der Einbau von Sand 0/4 als Behälterauflage auf Grund der Wasserverhältnisse nicht möglich, ist eine 10 cm Betonsohle (Maße nach Tabelle) der Festigkeitsklasse C 16/20 (B15 nach alter Norm), Oberfläche glatt verrieben, herzustellen. Bei Verwendung von werkseitig mitgelieferter Auftriebsicherung ist die beigelegte Einbauvorschrift gesondert zu beachten.

Standsicherheit, Trag- und Nutzungsfähigkeit werden in folgenden Grenzen gewährleistet:

- kein Einbau in befahrbaren Flächen
- zulässige Verkehrslast $2,5 \text{ kN/m}^2$
- Erdstoffkennwerte $Y_n < 20 \text{ kN/m}^3$ standsichere Böden, keine Bodenklasse 2 3
- zulässige Verkehrslast $2,5 \text{ kN/m}^2$
- Wasserkennwert $Y = 10 \text{ kN/m}^3$ (bei örtlicher Anpassung)
- Aggressivitätsbeständigkeit: beständig gegen Kraftstoffe und Öle sowie Lösungen aus der Umweltbelastung, der Regenwässer und häuslichen Abwässer
- Oberflächenwasser angrenzender Flächen ist vor Behältereinbauort abzuleiten.

Der Einbau sollte von einer Fachfirma unter Beachtung der Transport- und Einbauvorschriften erfolgen. Bei Selbsteinbau durch den Kunden sind besondere Sorgfalt und Forderungen der einschlägigen Unfallverhütungsvorschriften, der DIN 4124 Baugruppen und Gräben, Richtlinien für das Verfüllen und Verdichten von Baugruben, Befahren von Behältern und Gruben, einzuhalten.



Hinweise zur örtlichen Anpassung

Vergleich von Baugrundgutachten, Böden- und Wasseranalysen mit den zulässigen Werten; Überprüfung des Grundwasserstandes, Hangwassergefährdung und Oberflächenprofil. Das Anlegen von Behälterbatterien ist möglich, muss aber mit dem Hersteller gesondert vereinbart werden. Schachtverlängerungen bis maximal 30 cm sind mit Ausgleichringen aus Beton möglich; sämtliche weitere Schachtverlängerungen müssen mit dem Hersteller abgestimmt werden.

Allgemeine Regeleinbauskizzen

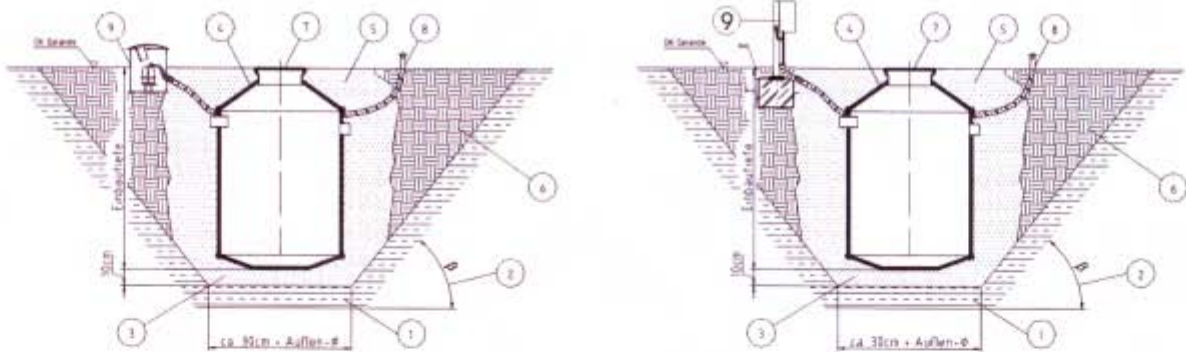

1. tragfähiger Baugrund
2. Böschungswinkel nach DIN 4124, nach örtlichen Verhältnissen festgelegt
3. Sandbettung Körnung 0/4, bei problematischem Baugrund Beton C16/20, mind. 10 cm
4. Kunststoffbehälter aus PE-HD
5. Sandumhüllung, Körnung 0/4 mind. 15 cm stark
6. anstehender einbau- und verdichtungsfähiger Erdstoff
7. Abdeckung nach EN 124 und DIN 1229 mit begehbare Schachtabdeckung
8. Entlüftungseinrichtung Flex- oder PVC-Rohr ist immer mit Gefälle zur Kläranlage zu verlegen
9. Steuersäule



Einbau Steuersäule

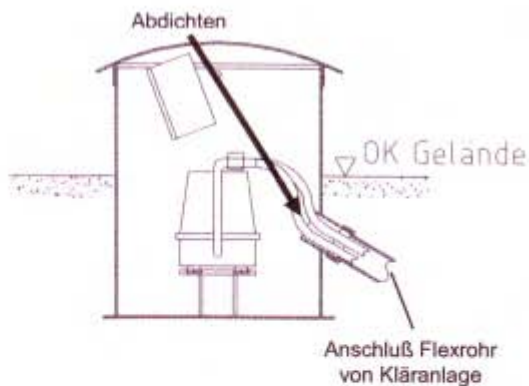

Die Steuersäule ist bis in ca. 30 cm Tiefe einzubauen und die Luftschläuche sind aus der Anlage durch das Flexrohr zu den Luftanschlüssen zu führen und anzuschließen.

Vor der Inbetriebnahme muss der Flexrohr-Stutzen abgedichtet werden, um das Ansaugen von aggressiver Abluft aus der Kläranlage zu verhindern.

Anlage 10

zur allgemeinen bauaufsichtlichen

Zulassung Nr. Z-55.3-318

vom 12.04.2010